

TRANSIR

ROJO TELÓN
CIRCO TEATRO



ROJO TELÓN

Rojo Telón empezó su andadura en 2015, con su primer espectáculo Haiek naiz/Soy ellas, que gira a nivel nacional en ferias y festivales. Continuaron las ganas de seguir trabajando juntas, buscando un lenguaje propio con el que transmitir al público nuestras experiencias, dudas, anhelos, alegrías,...a través del lenguaje del circo. De ahí surgió Nudo, una obra de humor absurdo que entremezcla los lenguajes del circo y el teatro.

En 2022 comienza la creación del tercer proyecto de la compañía Transir. Se une al equipo Xandra Arostegui con la música en directo.

TRANSIR

Transir es el tercer proyecto de Rojo Telón. Es el resultado del proceso creativo realizado entre 2022 y 2023, en el que al lenguaje del circo (aéreos y verticales) se suma la música en directo, acompañadas en esta ocasión por Marta Alonso Tejada en la dirección artística y Pablo Reboleiro como ayudante de dirección.

— Sinopsis

Transir es un juego sobre la transformación, el cambio, la vida y la muerte.

Una puesta en escena ligera en tono de humor y para calle que se desarrolla entre las 4 patas de una estructura de aéreos circense.

En el circo, como en el día a día, nos jugamos la vida. No tenemos nada más seguro que la muerte.

Nos hemos creído felices, ilimitadas y capaces de controlar la naturaleza. Aceptar nuestra condición humana, aceptar que al final nos vamos a morir, que todo se acaba y que no todo depende de nosotros

quizá nos permita pensar en el presente, en lo que somos, sentimos y queremos. Quizá esto nos sitúe en cómo sería vivir una vida más plena.



NOSOTRAS

Ana Cuervas

Paradista de manos, clown y latinoamericana. Proveniente de Buenos Aires, al cruzar el charco me dedico a entrenar con distintos profesionales del circo por distintas ciudades como Barcelona, Toulouse y Bilbao. Descubriendo mi pasión por el circo y mi filosofía de vida.

María Salmerón

Se tropieza con el mundo del circo en Chile, donde se inicia en técnicas aéreas y portes. Becada en Haztegia 2015, descubre el placer de la escena en el Laboratorio de investigación escénica y de Investigación en aéreos. Continúa su formación con profesores como Roberto Magro, Ale Bruno o Roseta Plasencia.

Begoña Peñaranda

Desde Loiu, Bego se afana por volar. Aprovechando las enseñanzas de sus diferentes maestras con las que se va topando en su camino, prueba con aro, trapecio, telas, cuerda, dúo y trio. El tiempo que esta en el suelo intenta disfrutarlo con la contorsión y la acrobacia dúo.

Xandra Arostegui

Su primer contacto con la música fue a los 10 años, interesandose por la guitarra y la batería. Comenzó su formación en producción musical en los estudios Chockablock de Bilbao. También es técnica de sonido de compañías de circo como compañía Y Up o Rojo Telón y es guitarrista y vocalista en la banda Growing Riber.



DIRECCIÓN ARTÍSTICA

Marta Alonso Tejada

Bailarina, actriz, creadora, directora artística, gestora cultural y docente.

Trabaja en el sector artístico desde 2008, año en el que funda trasPediente.

www.traspediente.com

Desde 2010 crea y codirige el Festival de danza y artes del cuerpo, corpo(a)terra.

www.corpoaterra.com

La trayectoria como creadora e intérprete de Marta Alonso Tejada (Ourense, 1983) es multidisciplinar e hiperactiva.

Su actividad artística traza desde el inicio una ida y vuelta constante hacia la danza y el movimiento en el que se encuentra con el teatro físico y el circo.

La danza, el humor, la interacción con el público y la cercanía generan en sus creaciones una atmósfera particular de lo cotidiano, lo natural, lo común, e incluso lo esperanzador que se contagia en la escena.

En la actualidad acaba de estrenar la pieza BAILAR AGORA (Octubre, 2020), una coproducción de Marta Alonso, trasPediente y el Centro Coreográfico Galego, Agadic - Xunta de Galicia.



FICHA ARTÍSTICA

ÍNTERPRETES:

Ana Cuervas

María Salmerón

Xandra Arostegui

Begoña Peñarda

DIRECCIÓN ARTÍSTICA:

Marta Alonso

AYUDANTE DE DIRECCIÓN:

Pablo Reboleiro

ACOMPAÑAMIENTO Y COPRODUCCIÓN:

Artaide elkartea

DIRECCIÓN TÉCNICA:

Arkaitz Jimenez Castaño

RIGGER APARATOS AÉREOS:

Arnaitz Anglade

VESTUARIO:

Eva y Yoli Urkiza

PRODUCCIÓN MUSICAL:

Xandra Arostegui

VIDEO:

Marian Gerrikabeitia

FICHA TÉCNICA

GÉNERO: Circo / Música

PÚBLICO: Todos los públicos

IDIOMA: Sin texto

DURACIÓN: 50'

FORMATO: Calle y sala

PERSONAS EN GIRA: 4

DISCIPLINAS DE CIRCO: Dance trapeze, aro aéreo, verticales y clown.

OTRAS DISCIPLINAS: danza y acrodanza, música y teatro.

NECESIDADES TÉCNICAS:

- *ESPACIO ESCÉNICO: suelo liso y sin desnivel.*
- *DIMENSIONES MÍNIMAS (en metros): 8x7x6,10 de altura*
(estructura autónoma, no necesita pesos ni perforaciones)
- *Toma de corriente 220V, equipo de sonido lo aporta la compañía*
- *Tiempo montaje: 4 hrs*
- *Tiempo desmontaje: 1,5 hrs*
- *Camerinos con baño*
- *Agua*

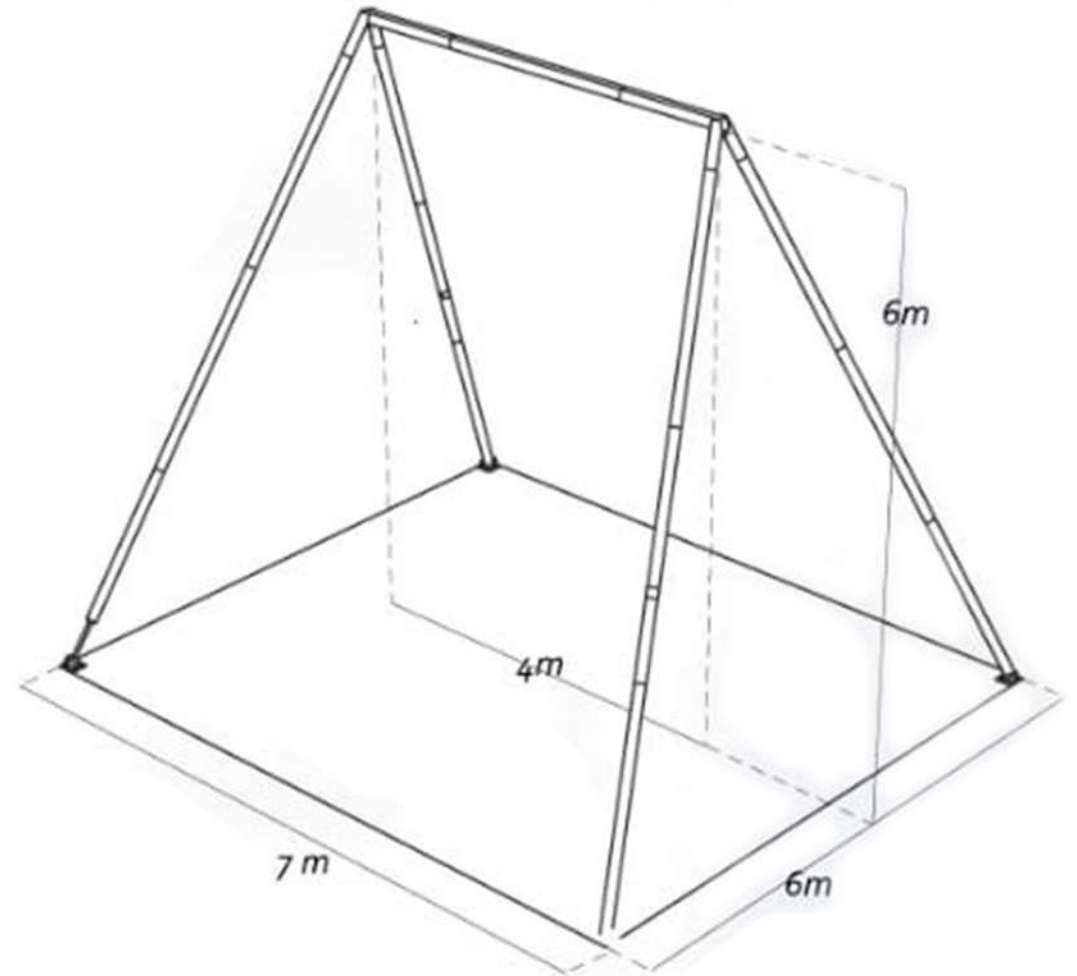

CONTACTO

Ana 608 059 576

María 651 187 082

Begoña 652 755 855

nudorojotelon@gmail.com

www.rojotelon.com



SUBVENCIONADO POR:



PROYECTO ACOMPAÑADO
Y COPRODUCIDO POR:



COLABORADORES:



MIEMBRO DE:

